



TOSFED - 02TOBK/121022



BOLU

TOSFED BAJA KUPASI 2. AYAK

22 - 23 EKİM 2022



SPORTOTO



TRTSPOR





ÖZET

2022 TOSFED Baja Kupası 2. Ayak Bolu yarışı Bolu Doğa Sporları ve Offroad Kulübü 21-23 Ekim 2022 tarihlerinde Bolu organize edilecektir.

Bu yarışma FIA Kuralları, Uluslararası Spor Yasası (CSI) ve ekleri, TOSFED 2022 Yarışma Genel Kuralları, TOSFED 2022 Yarışma Ek Düzenlemeleri, 2022 TOSFED Baja Kupası Kuralları ve ilgili talimatlar uyarınca düzenlenmektedir.

İÇİNDEKİLER

A1	GİRİŞ	3
A1.1	Kurallar	3
A1.2	Yarışmanın Karakteristiği	3
A1.2.1	Yarışmanın Resmi Zamanı	3
A1.2.1	Özel Etaplar ve Parkur Uzunluğu	3
A1.2.2	Ortalama İrtifa	3
A1.2.3	Etap Zemin Tipleri (Özel Etaplar)	4
A2	ORGANİZASYON	4
A2.1	Ulusal Sportif Otorite	4
A2.2	Sportif Onay	4
A2.3	Organizatörün Adı, Adresi ve İletişim Bilgileri	4
A2.4	Organizasyon Komitesi	4
A2.5	Spor Komiserleri Kurulu	5
A2.6	TOSFED Gözlemcisi	5
A2.7	Yarışma Görevlileri	5
A2.8	Yarışma Merkezinin Konumu ve İletişim Bilgileri	5
A3	YARIŞMA PROGRAMI	6
A4	KAYIT	7
A4.1	Kayıtların Kapanması	7
A4.2	Kayıt Prosedürü	7
A4.3	Katılabilir Araçlar	7
A4.4	Kayıt Ücreti ve Ekstra Ödemeler	7
A4.5	Ödeme	8
A4.6	İptal ve İade	8
A4.7	Araç Takip Sistemi	8
A5	SİGORTA	9
A5.1	Yarışmanın Mali Mesuliyet Sigortası	9
A5.2	Sigorta Teminatının Azami Limitleri	9
A6	REKLAMLAR	9



A6.1	Kısıtlamalar	9
A6.2	Organizasyonun Zorunlu Reklam Alanları ve Yarışma Plakası	10
A6.3	Organizatörün Teklif Ettiği Reklamlar	10
A7	İDARİ KONTROL	11
A7.1	İbraz Edilmesi Gereken Belgeler	11
A7.2	İdari Kontrolde Teslim Edilecek Materyaller ve Dokümanlar	11
A8	TEKNİK KONTROL	11
A9	YARIŞMANIN İŞLEYİŞİ	12
A9.1	Yarışma Start Listesi ve Yarışmacı Numaraları	12
A9.2	Finiş Prosedürü	12
A9.3	Normal Etaplar	12
A9.4	Zaman Kontrol Noktaları Uygulamaları	13
A9.5	Özel Etaplar	13
A9.5.1	Özel Etap Bilgileri	13
A9.6	Servis Alanı	14
A9.7	Hız Sınırlaması Bulunan Bölgeler	14
A10	ÖDÜLLER VE ÖDÜL TÖRENİ	15
A10.1	Ödüller	15
A10.2	Ödül Töreni	15
A10.3	Ödül Töreni Yeri ve Zamanı	15

Ek 1 Zaman Çizelgesi (Itinerary)

Ek 2 Yarışmacılarla İletişim Sorumlusunun Fotoğrafi ve İletişim Bilgileri

Ek 3 Ceza Tablosu

Ek 4 Haritalar



A1 GİRİŞ

Yarışmanın Adı : 2022 TOSFED Baja Kupası 2. Ayak BAJA 500 BOLU Yarışı
Yarışmanın Tarihi : 21-23 Ekim 2022

A1.1 Kurallar

Bu ek kurallar üzerinde gerçekleşecek değişiklik ve/veya düzenlemeler Yarışma Direktörü ya da Spor Komiserleri tarafından numaralı ve tarihli Ek Bültenler ile yapılabilir. Ek Kuralların ön görmediği durumlar için 2022 TOSFED Baja Kupası Kuralları, TOSFED 2022 Yarışma Ek Düzenlemeleri, TOSFED 2022 Yarışma Genel Kuralları, 2022 Ulusal Offroad Kuralları ve FIA Cross Country Baja Kuralları geçerlidir.

Yarışma ile ilgili ek bilgiler **28 Eylül 2022** 'den itibaren www.boloff.com.tr resmi web sayfasından duyurulacaktır.

A1.2 Yarışmanın Karakteristiği

Baja bir açık yol dışı (Off-Road) yarışıdır. Organizasyonun, emniyet ve kolluk kuvvetlerinin destekleri ile etapları kapatmak için aldığı tüm önlemlere rağmen Baja bir açık yol Off-Road yarışıdır. Yarışmacılar özel etap içinde başka araçlarla karşılaşabileceklerini bilmelidir. Yarışma parkurunda toprak, çamur, otluk arazi ve kayalık alanlar bulunmaktadır.

A1.2.1 Yarışmanın Resmi Zamanı

Eş güdümlü evrensel zaman sistemine göre (UTC) +03.00 kullanılacaktır. Uydu senkronizasyonu sağlanamayan durumlarda TRT radyo zamanı esas alınabilir.

A1.2.1 Özel Etaplar ve Parkur Uzunluğu

Ayak Sayısı : 2
Özel Etap Sayısı : 4
Özel Etap : 442,06 km
Normal Etap : 77,94 km
Yarışmanın Toplam Mesafesi : 520,00 km

A1.2.2 Ortalama İrtifa

Yarışmanın ortalama irtifası deniz seviyesinin 1307 metre üzerindedir.

Can-Am Etapı Yükseklik Grafiği





Moonsport Etabı Yükseklik Grafiği



A1.2.3 Etap Zemin Tipleri (Özel Etaplar)

Toprak	: 99 %
Kum	: 0 %
Asfalt	: 1 %
Diğer Yüzeyler	: 0 %

A2 ORGANİZASYON

A2.1 Ulusal Sportif Otorite

Türkiye Otomobil Sporları Federasyonu (TOSFED) yarışmanın ulusal sportif otoritesidir.

Türkiye Otomobil Sporları Federasyonu
Levent Mahallesi Ebulula Mardin Caddesi Maya Meridyen Plaza Kat12
Akatlar / Beşiktaş / İSTANBUL
+90 (212) 351 50 45 pbx
+90 (212) 351 50 48
info@tosfed.org.tr

A2.2 Sportif Onay

Sportif OnayNo.: 02TOBK/121022 Onay Tarihi: 12/10/2022

A2.3 Organizatörün Adı, Adresi ve İletişim Bilgileri

Organizatör : Bolu Doğa Sporları ve Offroad Kulübü
Organizatör Temsilcisi : Burhan TURHAN
Adres : Aşağısoku Mah. Yıldırım Bayezit Cad. No:14/7 Merkez/BOLU
Telefon : 0 532 240 53 59
E-mail : boloff14@hotmail.com

A2.4 Organizasyon Komitesi

Komite Başkanı : Emrullah GÜLER – Bolu Gençlik ve Spor İl Müdürü
Kulüp Başkanı : Burhan TURHAN
Yarışma Direktörü : Mustafa SEKMEN
Yarışma Güvenlik Sorumlusu : Özcan YÜCEDAĞ

**A2.5 Spor Komiserleri Kurulu**

	Adı Soyadı
Spor Komiserleri Kurulu Başkanı	Turhan YALÇIN (TOSFED)
Spor Komiseri (TOSFED)	Ali GÖKÇEN (TOSFED)
Spor Komiseri (KULÜP)	Ömer KONUK

A2.6 TOSFED Gözlemcisi

	Adı Soyadı
TOSFED Gözlemcisi	Fethi ERYİĞİT (TOSFED)

A2.7 Yarışma Görevlileri

Görev Tanımı	Adı Soyadı
Yarışma Direktörü	Mustafa SEKMEN
Yarışma Direktör Vekili	Burhan TURHAN
Yarışma Direktör Yardımcısı	Hakan TAŞLI
Yarışma Genel Sekreteri	Gülben DURMAZ – Samim DÜZEN
Yarışma Güvenlik Sorumlusu	Özcan YÜCEDAĞ
İdari Kontrol Sorumlusu	Abdullah ÖZTÜRK
Teknik Kontrol Sorumlusu	Kenan CANAKÇAY (TOSFED)
Teknik Kontrol Sorumlu Yardımcısı	Mustafa KURAN
Sağlık Hizmetleri Sorumlusu	Dr. Murat SARIKAHYA
Komiserler Kurulu Sekreteri	Bülent ÇALIŞKAN
Servis Alanı Sorumlusu	Erdal CİVELEK
Kapalı Park Sorumlusu	Mert ÖZYILMAZ
Etap Sorumlusu	Fatih YAMAN
Etap Sorumlusu	Gürkan ATMCAOĞLU
Yarışmacılarla İletişim Sorumlusu	Selim ARSLAN
Neticelendirme Sorumlusu	Beytullah ÖZENİR
Kurtarma Ekibi Sorumlusu	Gürkan ATMCAOĞLU
Medya Sorumlusu	İsmail Mesut YILMAZ
Lojistik Sorumlusu	Yılmaz ALTUN

A2.8 Yarışma Merkezinin Konumu ve İletişim Bilgileri

Yarışma Merkezi : 14 BURDA AVM Paşaköy Mh. D-100 Karayolu Cad. No:8-16 BOLU

Telefon : 0 532 540 53 59

E-mail : boloff14@hotmail.com

Çalışma Saatleri

21 Ekim 2022 Cuma : 08:30 - 20:00 saatleri arasında

22 Ekim 2022 Cumartesi : 08:00 - 20:00 saatleri arasında

23 Ekim 2022 Pazar : 08:00 - 20:00 saatleri arasında

Resmi İlan Panosu (RİP) : Yarışma Merkezi İlan Panosu

Dijital Resmi İlan Panosu (DİP) : 05 Eylül – 23 Ekim 2022 tarihleri arasında www.boloff.com.tr web sayfası

Alternatif İlan Panosu (AİP) : Servis Alanı İlan Pano

**A3 YARIŞMA PROGRAMI**

PROGRAM	KONUM	TARİH	ZAMAN	
Yarışma Ek Kurallarının (ONAYLI) Yayınlanması	DİP	29 Eylül 2022	10:00	
Kayıtların Açılması	DİP	29 Eylül 2022	10:00	
Kayıtların Kapanması	DİP	17 Ekim 2022	15:00	
Kayıt Listesinin İlanı	DİP	18 Ekim 2022	17:00	
Geçici Start Listesinin İlanı	DİP	18 Ekim 2022	17:00	
Medya Merkezinin Açılışı	Yarışma Merkezi	21-22-23 Ekim 2022	10:00	
İdari Kontrol	14 Burda AVM Hawai Toplantı Salonu	21 Ekim 2022	10:00-14:00	
Araç Takip Sisteminin Teslimi	Yarışma Merkezi	21 Ekim 2022	10:00-14:00	
Teknik Kontrol	SSV-Sınıf 1	14 Burda AVM Kapalı Otoparkı	21 Ekim 2022	10:00-10:45
	Sınıf 2		21 Ekim 2022	10:45-11:30
	Sınıf 3		21 Ekim 2022	11:30-12:30
	Sınıf 4		21 Ekim 2022	12:30-13:30
	Kamyon			13:30-14:00
Serenomik Start	Valilik Meydanı	21 Ekim 2022	15:00	
Yarışmacılarla Brifing	14 Burda AVM Hawai Toplantı Salonu	21 Ekim 2022	17:00	
Kapalı Park Girişi (Tüm Araçlar İçin En Geç)	14 Burda AVM Kapalı Otoparkı	21 Ekim 2022	18:00	
Spor Komiserleri Kurulu (SKK) Toplantısı	Yarışma Merkezi	21 Ekim 2022	18:00	
Kesin Start Listesinin İlanı (1. Ayak)	RİP + DİP + AİP	21 Ekim 2022	18:30	
Görevliler Brifing	14 Burda AVM Hawai Toplantı Salonu	21 Ekim 2022	19:00	
Yarışmanın Startı – 1. Ayak (ZK0)	Kapalı Park	22 Ekim 2022	09:47	
1. Ayak Finişi (ZK2A) İlk Araç	Servis Alanı	22 Ekim 2022	16:30	
Geçici Neticelerin İlanı	RİP+DİP+AİP	22 Ekim 2022	18:00	
Kesin Neticelerin İlanı	RİP+DİP+AİP	22 Ekim 2022	18:30	
2. Ayak İçin Kesin Start Listesinin İlanı	RİP+DİP+AİP	22 Ekim 2022	18:45	
Yarışmacılarla Brifing	14 Burda AVM Hawai Toplantı Salonu	22 Ekim 2022	19:00	
Görevliler Brifing	14 Burda AVM Hawai Toplantı Salonu	22 Ekim 2022	19:30	
2.Ayak Startı – 2. Ayak (ZK2B)	Servis Alanı	23 Ekim 2022	09:32	
2.Ayak Finişi (ZK4A) İlk Araç	Stop Noktası	23 Ekim 2022	16:30	
Yarışmanın Geçici Neticelerinin İlanı	RİP+DİP+AİP	23 Ekim 2022	18:00	
Yarışmanın Kesin Neticelerinin İlanı	RİP+DİP+AİP	23 Ekim 2022	18:30	
Ödül Töreni	14 Burda AVM Hawai Toplantı Salonu	23 Ekim 2022	18:45	



A4 KAYIT

A4.1 Kayıtların Kapanması

Yarışmanın kayıtları TOSFED 2022 Genel Kuralları, Bölüm 26, Madde 61 gereği **17 Ekim 2022 Pazartesi Saat 15:00**'da kapanacaktır.

A4.2 Kayıt Prosedürü

Yarışmaya katılmak isteyen yarışmacılar www.boloff.org.tr internet sitesinde yer alan idari kayıt formunu yarışmacı, sürücü, yardımcı sürücü ve araç detaylarını girerek doldurmalıdır. Sürücüler, 2022 yılı için geçerli **GSM Sporcu lisansına, Mahalli Offroad Sportif Yarışmacı Belgesi** ile **Mahalli Offroad Sportif Sürücü Belgesine**, tüzel kişilik ise **Takım Belgesine** sahip olmalıdır.

Kayıt gerçekleştirecek ekipler için her yarışmacı kayıt formu ile kayıt ücreti ve sigorta bedelini ödediğini gösteren dekontu boloff@hotmail.com mail adresine ulaştırmalıdır. **17 Ekim 2022 Pazartesi - Saat 15:00**'dan sonra veya gerekli ödemeler gerçekleştirilmeden yapılacak başvurular hiçbir şekilde kabul edilmeyecektir. Kayıt ücretinin yatırılmaması halinde kayıtlar kabul edilmeyecektir. Federasyon sportif direktörlüğünden onay alınmak şartıyla organizasyonun kayıtları reddetme hakkı saklıdır.

Tüm katılımcılar uluslararası geçerliliği olan sürücü ehliyetine sahip olmalıdır. İdari kontrolde istenecek olan belgeler için **A7.1** maddesine bakınız.

A4.3 Katılabilir Araçlar

Araçların toplam ağırlıkları en fazla 3500 kg olacak şekilde sınıflara ayrılmıştır. 3500 kg üzeri araçlar yarışamaz.

A4.3.1 Sınıflar

SINIFLAR	ÖZELLİKLER
SINIF 1	Motor hacimleri; 1750 cc'ye kadar benzinli (1750 cc dâhil), 2000 cc'ye kadar dizel (2000 cc dâhil) atmosferik motorlu 4x4 arazi araçları, FIA T1 ve T2 araçlar.
SINIF 2	Motor hacimleri; 1751 cc'den 2800 cc'ye kadar benzinli (2800 cc dâhil), 3500 cc'ye kadar dizel (3500 cc dâhil) atmosferik motorlu 4x4 arazi araçları, FIA T1 ve T2 araçlar.
SINIF 3	Motor hacimleri; 2801 cc'den 3949 cc'ye kadar benzinli (3949 cc dahil), 4399 cc'ye kadar dizel atmosferik motorlu 4x4 arazi araçları, FIA T1 ve T2 araçlar.
SINIF 4	Motor hacmi 3950 cc'den büyük benzinli, 4400 cc'den büyük dizel atmosferik motorlu 4x4 arazi araçları, FIA T1 ve T2 araçlar.
KAMYON	4x4 veya 6x6 seri üretim kamyonlar.
SSV	UTV tipi araçlar.

* Süper şarjlı ve turbolu motorların atmosferik eş değerlerini saptamakta kullanılacak katsayı dizel araçlar için 1,5, benzinli araçlar için 1,7'dir. İş makinaları ve traktörler, baja yarışlarına kabul edilmezler.

A4.4 Kayıt Ücreti ve Ekstra Ödemeler

Yarışmacı veya sürücülere dağıtılacak doküman tutarları kayıt bedelinin içindedir. Yarışma ek kurallarında belirtilen araç takip sistemleri ve sigorta ücreti, kayıt bedelleri haricindedir.



Ücret/Ödeme Türü	Tutar
Ferdi Reklamlı Kayıt Bedeli	₺3.115,00
Ferdi Reklamsız Kayıt Bedeli	₺4.620,00
Tüzel Reklamlı Kayıt Bedeli	₺4.620,00
Tüzel Reklamsız Kayıt bedeli	₺6.930,00
Sigorta Bedeli	₺400,00
Araç Takip Sistemi	₺300,00
Ekstra Servis Araç Plakası (Her Araç için en fazla 1 Adet)	₺450,00

A4.5 Ödeme

Kayıt ve sigorta bedeli, banka transferi yoluyla ödenir ve ilgili işlem dekontu kayıt formu ile birlikte ibraz edilir. Kayıt bedelini ödemeyen yarışmacılara start verilmez. Kayıt bedelleri organizatör kulüp ve yüklenici arasında oluşturulan protokol gereği aşağıda belirtilen banka hesabına yatırılmalıdır.

BANKA : T.C. Ziraat Bankası
ŞUBE KODU : 50
HESAP ADI : 55996030-5001
HESAP ADI : Bolu Doğa Sporları ve Offroad Kulüb Derneği
IBAN : TR46 0001 0000 5055 9960 3050 01

- Yarışmacının adı ödeme notunda yer almalıdır.
- Kayıt ücretinin tamamı kayıtların kapandığı tarihe kadar yatırılmalıdır. Ödemesi tamamlanmamış kayıtlar kabul edilemeyecektir.

A4.6 İptal ve İade

Kayıt ücretleri aşağıdaki hallerde tam olarak iade edilir;

- Kaydı kabul edilmeyen yarışmacı adaylarına,
- Yarışmanın yapılamaması halinde,

Yarışmaya kayıt yaptıran, kayıtların kapanma tarihinden önce kaydını geri çeken yarışmacılara, kayıt ücretinin yarısı iade edilir.

İlk teknik kontrole girip geçemeyen veya teknik kontrolde ya da sonrasında çekilme kararı alan yarışmacılara kayıt ücreti iadesi yapılamaz.

A4.7 Araç Takip Sistemi

TOSFED tarafından belirtilen araç takip sistemi kullanımı zorunludur.

- Dağıtım ve montaj programda belirtildiği üzere Yarışma Merkezinde 21 Ekim 2022 Cuma günü saat 10:00-14:00 ATC Araç Takip Sistemleri firması tarafından sağlanır.
- Araç takip cihazlarının çalışıp çalışmaması kontrolü sürücünün sorumluluğundadır.
- Pil bitmesi, arıza olması gibi diğer teknik konularda ilgili firmadan alınacak rapora göre cezai durumu kesinleşecektir.
- Araç takip cihazı, yarışın bitişi ya da ilgili ekibin yarışı bırakmasına kadar açık tutulmalıdır.
- Araç takip cihazını takmayan veya çalıştırmayan sürücüye kayıt bedeli kadar para cezası uygulanır.



A5 SİGORTA

A5.1 Yarışmanın Mali Mesuliyet Sigortası

Organizatör tarafından yaptırılacak sigorta sadece yarışmacıların üçüncü şahıslara veya üçüncü şahıslara ait mallara verecekleri hasarlar içindir. Organizatör tarafından yaptırılacak sigortanın geçerliliği yarışmanın startıyla başlar ve sadece Özel Etapları kapsar. Yarışın sona ermesi, yarışmacının yarışmayı terk etmesi veya ihraç edilmesi ile poliçenin geçerliliği sona erer. Servis araçları ve ekipleri organizatör tarafından verilen plakaları veya kartları taşıyıcılar dahi sigorta kapsamı dışındadırlar. Bağlantı etaplarında (özel etaplar haricindeki yollar) yarış araçlarının sigortaları geçerlidir ve Organizatör hiçbir sorumluluk taşımamaktadır.

A5.2 Sigorta Teminatının Azami Limitleri

TOSFED 2022 Yarışma Ek Düzenlemeleri Madde 2'ye göre yaptırılacak olan sigorta, sadece yarışmacıların üçüncü şahıslara ve üçüncü şahıslara ait mallara verecekleri hasarları belirtilen limitler dâhilinde kapsar. Limitler aşağıda belirtilmiştir.

Azami Teminat Limitleri	
Araç Başına Maddi	₺50.000,00
Kaza Başına Maddi	₺100.000,00
Şahıs Başına Bedeni	₺500.000,00
Kaza Başına Bedeni	₺2.500.000,00

A6 REKLAMLAR

A6.1 Kısıtlamalar

Türkiye Cumhuriyeti yasalarına göre tütün ve tütün mamulleri ile alkollü içeceklerin reklamları yasaktır. Bu yasanın hükümleri servis araçları, ekipmanlar ve takım kıyafetleri için de geçerlidir.

Yarışmacılar araçların üzerinde her türlü reklamı,

- Ulusal kanunlara ve TOSFED Genel Kurallar Madde 46'ya uygun olarak,
- Hakaret oluşturmayacak şekilde,
- Politik veya dini nitelik olmayan şekilde taşıyabilirler.

Organizatör tarafından teklif edilecek diğer reklamlar ihtiyaridir. Bu reklamların reddedilmesi durumunda, Yarışmacıdan reklamsız kayıt bedeli talep edilir. Bu bedeller **A4.4 "Kayıt Ücreti ve Ekstra Ödemeler"** Maddesinde belirtilmiştir.

Organizasyon sponsoru; Otomobil markası, lastik, yakıt ve yağ türevleri ile ilgili bir firma ise, yarışmacı sponsoruna rakip olması durumunda organizatörün ihtiyari reklamlarını reddedebilir. Böyle bir durumda kayıt ücreti 'reklamsız' tarifieden ödenmez.

Otomobillerin üzerindeki madde **A6.3**'te belirtilen alanlar organizatör reklamlarına tahsis edilmiştir. Organizatör ihtiyari reklamlarını kabul eden yarışmacılar, belirtilen alanları bu reklamlara ayırmalı ve boş bırakmalıdırlar.



A6.2 Organizasyonun Zorunlu Reklam Alanları ve Yarışma Plakası

Tüm araçlar organizasyonun aşağıda listelenmiş olan plakalarını taşımalıdır:

- Resmi Yarışma Plakası
- Yarışma Numaraları
- Ön Cam Bandı

Her yarışmacıya; yarış aracı kapılarına yapıştırmak için minimum 32x40 cm boyutlarında 2 (iki) adet, ön ve arka camların sağ üst köşelerine yapıştırmak için 15x15 cm boyutlarında 2 (iki) adet yarışmacı numaraları verilecektir. Grup SSV araçlar için 3 (üç) adet 20x15 cm boyutlarında yarışmacı numarası sağlayacaktır.

Ayrıca yarış araçlarına yapıştırılmak üzere tüm sınıflar için 110x13 cm boyutlarında Ön Cam Bandı verilecektir.

A6.3 Organizatörün Teklif Ettiği Reklamlar

Yarışmacı numaraları, yarışma plakaları ve reklam çıkartmaları Organizatör tarafından sunulmaktadır. Tüm bunlar araç teknik kontrole girmeden önce yapıştırılacaktır ve yarış boyunca görünür olmaları sağlanmalıdır.

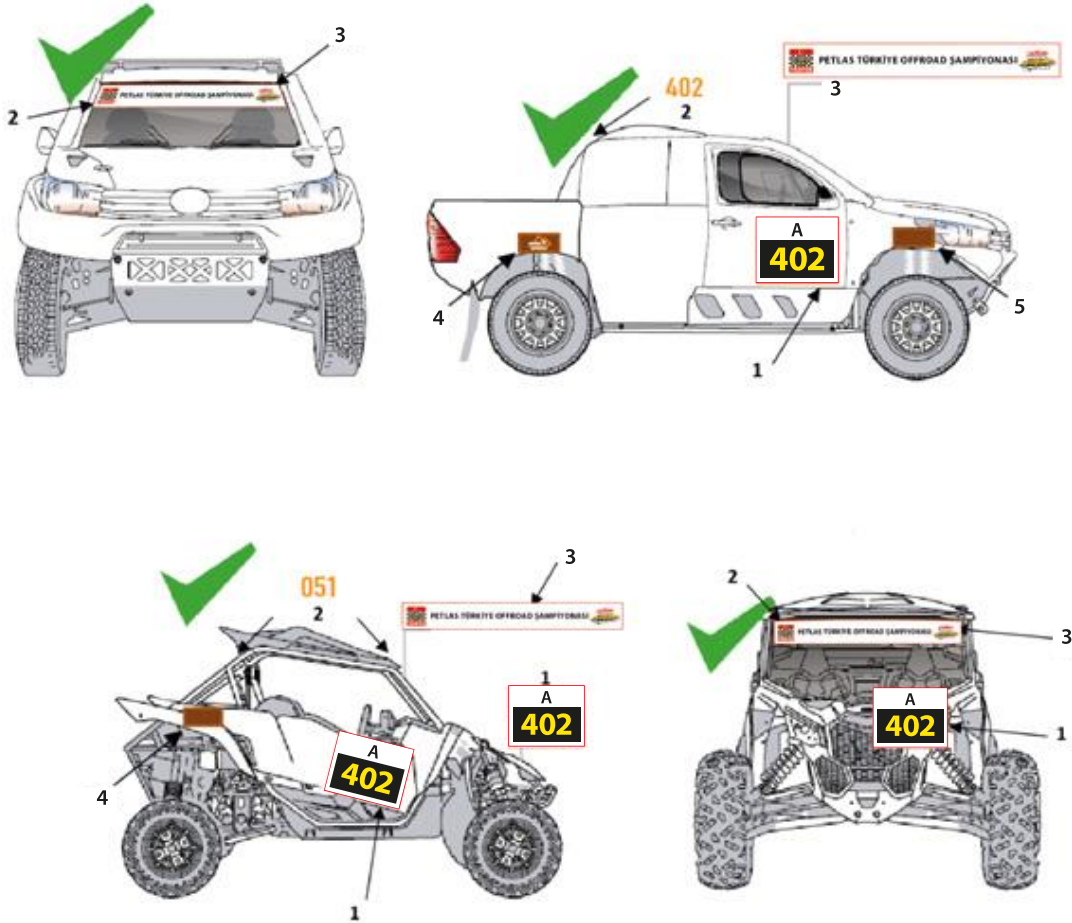

1 - Kapı Numaraları (Mecburi):

2 - Ön ve Arka Cam Numaraları (Mecburi)

3 - Ön Cam Bandı (Mecburi)

4 - Reklam Alanı – (İhtiyari)

5 - Reklam Alanı – (İhtiyari)

A- Organizatör Kulüp Ana Sponsoru



A7 İDARİ KONTROL

Yarıřmaya kayıt formunu gönderen yarışmacı programda belirtilen saatler içerisinde (Takım Sorumlusu, Pilot veya Co-Pilot) idari kontrole gelmek zorundadır. İdari kontrolü tamamlayamayan yarışmacı start alamaz.

A7.1 İbraz Edilmesi Gereken Belgeler

- Teslim edilmek üzere kayıt formunun ıslak imzalı eksiksiz doldurulmuş nüshası,
- Teslim edilmek üzere kayıt ve sigorta ücretinin yatırıldığını gösterir banka dekontu,
- Sürücü ve yardımcı sürücünün ehliyeti,
- Teslim edilmek üzere çekme belgesi veya ruhsat fotokopisi,
- Araç sahibinin üçüncü bir kişi olması durumunda muvaffakatname,
- Teslim edilmek üzere servis personel listesi

A7.2 İdari Kontrolde Teslim Edilecek Materyaller ve Dokümanlar

İdari Kontrolde Teslim Edilecek Materyaller ve Dokümanlar	Yarışmacı	Takım Sorumlusu
EK KURALLAR	1 Adet	1 Adet
YOL NOTU	1 Adet	1 Adet
TEKNİK KONTROL FORMU	1 Adet	1 Adet
KAPI NUMARASI, ÖN VE ARKA NUMARALAR, ÖN CAM BANDI	1 Takım	
ORGANİZATÖR REKLAMLARI	1 Takım	
YARIŞMACI YAKA KARTI	2 Adet	
TAKIM SORUMLUSU YAKA KARTI		1 Adet
TAKIM ARAÇ KARTI		2 Adet
SERVİS PERSONELİ YAKA KARTI	3 Adet	Araç Başı + 1 Adet
SERVİS PLAKASI	1 Adet	Araç Başı + 1 Adet
HARİTALAR KİTAPÇIĞI	Dijital	1 Adet
GÜVENLİK PLANI		1 Adet

A8 TEKNİK KONTROL

Yarıřmaya katılan araçlar programda belirtilen saatler içerisinde teknik kontrole getirilmelidir. Programda belirtilen saatler içinde teknik kontrole gelmeyen yarışmacılara, Yarışma Direktörü tarafından kabul edilen bir fors majör sebepleri yok ise start verilmez.

Fors majör talebi onaylanan yarışmacı aracını en geç Start Kapalı Park açılış saatinden 1 saat önce Teknik kontrole getirmelidir. Bu nedenden dolayı Start Kapalı parkına geç kalınma cezası ödemez. Fors majör hakkını kullanan yarışmacı **350 ₺** (üçyüzelli TL) cezayı, idari kontrol süresince ödemek zorundadır. Takım kaydı yaptıran yarışmacılar fors-majör talepleri için belirtilen bu cezayı ödemezler. Komiserler Kuruluna buna dair ödeme olmaması durumunda yarışmacı start alamaz.

Araçlar Teknik Kontrole getirilmeden önce Araç Takip Sistemleri takılmış, yarışma numaraları, yarışma plakaları ve reklamlar kurallarda belirtildiği şekliyle araç üzerine yapıştırılmış olmalıdır.

Bir yarışmacının aracı teknik kontrol şartlarına uymuyor ise eksikliklerini tamamlayabilmesi için kendisine belirli bir süre Komiserler Kurulu'na zaman verilebilir. Buna rağmen araç teknik kontrol şartlarına uymuyor ise bu araca start verilmez.



Teknik kontrol sorumlusu yapılan deęişiklikler veya aşırı korozyon sonucu emniyetli görmedikleri araçların start almasına izin vermeyebilirler. Offroad yarışlarına katılacak araçlarda hiçbir sınıfta homologasyon şartı aranmaz. Yarışmacı ve sürücüler araçlarında yaptıkları deęişikliklerin trafik yasası uyumundan doğabilecek ihtilaflardan kendileri sorumludurlar.

Teknik kontrol sırasında bir aracın beyan ettiği sınıfa uymadığı teknik kontrol sorumlusu tarafından tespit edilir ise yarışmacı ait olduğu sınıfta yarışır ve bu deęişiklik kesin start listesinde belirtilir. Organizasyon yarışma süresince ekiplerin deęişip deęişmediğinin tespiti ve araçların kurallara uygunluğunun kontrol edilebilmesi amacı ile önceden bildirilmeyen teknik kontroller de yaptırabilir. Yarışmacı ve ekipler, yarışma süresince aracın teknik uygunluğunun devamlı olarak sağlanmasından sorumludur.

Araçların teknik kontrolde mühürlenmesi halinde yarışmacılar bu mühürlerin bütün yarış süresince aracın üzerinde bulunmasını sağlayacaklardır. Mühürlerden herhangi birinin yarışma esnasında eksikliğinin tespiti yarışmadan ihracı gerektirir.

A9 YARIŞMANIN İŞLEYİŞİ

Organizasyonun özel etaplarında, kolluk kuvvetlerinin ve yerel yönetimin destekleri ile azami ölçüde güvenlik önlemleri alınarak tüm yollar trafiğe kapatılmıştır. Görevli araçlar ve organizasyon görevlilerinin kendileri için ayrılmış alanlarda bulunabilecekleri ve acil durumlarda etap üzerinde olabilecekleri bilinmelidir.

Ekipler organizasyon süresince trafiğe açık yollarda T.C. Trafik Kanun ve Kurallarına uymak zorundadır. Bu trafik kurallarına uymayan ekiplere, trafik ekiplerinin kesebileceği cezalara ilaveten, Ek-3 Ceza tablosunda belirtilen ceza verilecektir.

A9.1 Yarışma Start Listesi ve Yarışmacı Numaraları

Start listesi 2022 TOSFED Baja Kupası Puan Durumuna göre Sınıf SSV, Sınıf 4, Sınıf 3, Sınıf 2, Sınıf 1 ve Kamyon sırasıyla oluşturulacaktır.

2. Ayak start listesi bir önceki günün sınıf klasman sıralamasına göre Sınıf SSV, Sınıf 4, Sınıf 3, Sınıf 2, Sınıf-1 ve Kamyon sırasıyla oluşturulacaktır, gerekli hallerde Komiserler Kurulu onayı ile Direktör tarafından revize edilebilir.

Sürücülerin yarışma numaraları, sezon başında tanımlandığı şekilde olacak ve sınıflara göre aşağıdaki şekilde dağılım yapılacaktır.

- SSV 051 – 099
- Sınıf 1 101 – 199
- Sınıf 2 201 – 299
- Sınıf 3 301 – 399
- Sınıf 4 401 – 499
- Kamyon 501 -- 599

A9.2 Finiş Prosedürü

Yarışmanın Finiş noktası Zaman Çizelgesinde belirtilecektir. Yarışma sonunda bir ekibin kategorisinde ve sınıfında puan alabilmesi için yarışın toplam özel etap kilometresinin %50'si tamamlanması gerekmektedir. Etapta kalan yarışmacının kaldığı mesafe, tamamlanmış mesafe olarak toplama dahil edilecektir.

A9.3 Normal Etaplar

Normal etaplar; kapalı park, servis alanı ve özel etaplar arasındaki bağlantı yollarıdır. Bu etapların geçilmesi için yarışmacılara belirli bir süre verilir ve sonunda zaman kontrol gerçekleştirilir. Verilen süre Zaman Çizelgesinde belirtilir ve yarışmacılar buna göre hareket eder.



Güvenlik gerekçeleriyle yol notunda belirtilen güzergah takip edilmelidir. GPS araç takip sistemi ile yol güzergahının terk edildiğinin tespiti durumunda ilgili madde işletilir.

A9.4 Zaman Kontrol Noktaları Uygulamaları

- Bütün zaman kontrolleri, geçiş kontrolleri, özel etap start ve toplama kontrolleri noktalarında TOSFED standartlarına uygun tabelaları ile açıkça belirtilmiş olacaktır.
- Ekipler, ideal kayıt zamanları dolmadan karnelerini işletmek durumundadır. Örnek: İdeal kayıt zamanı 17:58 olan bir yarışmacı kaydını 17:58:00 ile 17:58:59 arasında yaptırırsa zamanında kayıt yaptırmış sayılır.
- Zaman Kontrol noktalarına Erken girişlerde dakika başına 1 dakika, geç girişlerde dakika başına 10 saniye ceza uygulanır.
- Zaman kayıt noktasına en fazla 15 dakika geç kalınabilir. 15 dakikadan fazla geç kalmış yarışmacıya start verilmez.
- Servis alanı girişine erken giriş serbesttir. Servis alanı zaman kontrol noktasına giriş için en fazla **30 dakika** geç kalınabilir. Servis girişine 30 dakikadan daha fazla geç gelen yarışmacı o etaptan ihraç olur.

A9.5 Özel Etaplar

Özel Etaplar, yarışmacıların zamana karşı yarıştıkları bölümlerdir.

A9.5.1 Özel Etap Bilgileri

Etap Adı	Özel Etap	Etap Uzunluğu	WP Sayısı	Etap İdeal Süresi	Start Aralıkları	WP Hakkındaki Bilgiler
Can-Am Etapı	ÖE 1	116,40 Km	20	150 Dk	2 Dk	WP nokta sayısının %75'inden fazlasını atlayan yarışmacı ilgili etaptan ihraç olur.
	ÖE 2					
Moonsport Etapı	ÖE 3	104,63 Km	20	150 Dk	2 Dk	
	ÖE 4					

A9.5.2 Özel Etap Start Prosedürleri

- Yarışmacı ZK noktasında bulunan görevliye zaman karnesini zamanında vermelidir.
- ZK görevlisi Özel Etap Startı için bu süreye 3 dakika ekler ve yarışmacıyı Starta yönlendirir.
- Yarışmacı aracını Start noktasına zamanında ve tüm güvenlik önlemleri alınmış (kemerler sıkı, kasklar takılı, uydu takip açık, GPS açık vb) şekilde konumlandırır.
- Start Saatinde 1 dakika kala bir sarı nokta belirir.
- Starta 30 saniye kala ilk kırmızı ışık yanar.
- Starta 5 saniye kaldığında her 1 saniyede 1 kırmızı ışık yanar.
- 5 kırmızı ışığın söndüğü an Start anıdır.
- Hatalı start için ceza verilir (Bkz. Ek-3)



A9.5.3 Özel Etap Zaman Alma Esasları

Engelli etaplarda Özel etap finiş zamanının kayıt işlemi stop tabelalı masada otomatik zaman kayıt cihazları veya el ile yazılmak sureti ile yapılacaktır.

Finiş zamanları yarışmacıların zaman karnelerine saat-dakika-saniye-salisse cinsinden işlenecektir.

A9.6 Servis Alanı

Servis Alanı ZK noktalarına erken giriş serbesttir. Servis girişine 15 dakikadan daha fazla geç gelen yarışmacı o etaptan ihraç olur.

Servis Alanı dışında normal etaplarda organizasyonun belirlediği yerler haricinde servis desteği alınması yasaktır. Bu kuralı ihlal eden yarışmacı yarışma ihracı olur. Servis personelinin yaka kartı takması mecburidir. Servis yaka kartına sahip personeller yalnızca Servis Alanı içerisinde araca müdahale edebilecektir. Özel ve normal etap içerisinde araca müdahale edemezler.

Yarış araçları Servis Alanını terk edemez. Araçlar dışarı çıkarılamaz. Dışarı çıkan yarışmacı ekip yarışmadan ihraç olur.

Servis Alanı girişlerinde, organizasyonun temin edeceği Yaka Kartı olmayanlar Servis Alanına alınmayacaktır.

A9.7 Hız Sınırlaması Bulunan Bölgeler

Normal etaplarda yasal hız sınırlamaları geçerlidir ve trafik kurallarına uyulması zorunludur.

Servis alanındaki yarış ve servis araçlarının tehlikeli şekilde ve servis alanı trafik akış yönünün tersinde hareket etmesi yasak olup, otomobillerin sürati **30 km/s'**den daha fazla olamaz. Bu süratin aşılması veya tehlikeli şekilde hareket edilmesi halinde, Komiserler Kurulu tarafından **500,00 ₺ (beşyüzTL)** para cezası uygulanır. Sürekli tekrar ve sportmenliğe aykırı davranış olarak değerlendirilmesi durumunda Komiserler Kurulu yarış ihracı cezası verebilir.



A10 ÖDÜLLER VE ÖDÜL TÖRENİ

A10.1 Ödüller

Otomobil, SSV, Kamyon kategorilerinde ve sınıf ödülleri ilk üçe girenlere Pilot ve Co-Pilot için birer kupa şeklinde olacaktır.

Otomobil Kategori Birincisi Pilot ve Co-pilot
Otomobil Kategori İkincisi Pilot ve Co-pilot
Otomobil Kategori Üçüncüsü Pilot ve Co-pilot

SSV Kategori Birincisi Pilot ve Co-pilot
SSV Kategori İkincisi Pilot ve Co-pilot
SSV Kategori Üçüncüsü Pilot ve Co-pilot

Kamyon Kategori Birincisi Pilot ve Co-pilot
Kamyon Kategori İkincisi Pilot ve Co-pilot
Kamyon Kategori Üçüncüsü Pilot ve Co-pilot

Sınıf-1 Birincisi Pilot ve Co-pilot
Sınıf-1 İkincisi Pilot ve Co-pilot
Sınıf-1 Üçüncüsü Pilot ve Co-pilot

Sınıf-2 Birincisi Pilot ve Co-pilot
Sınıf-2 İkincisi Pilot ve Co-pilot
Sınıf-2 Üçüncüsü Pilot ve Co-pilot

Sınıf-3 Birincisi Pilot ve Co-pilot
Sınıf-3 İkincisi Pilot ve Co-pilot
Sınıf-3 Üçüncüsü Pilot ve Co-pilot

Sınıf-4 Birincisi Pilot ve Co-pilot
Sınıf-4 İkincisi Pilot ve Co-pilot
Sınıf-4 Üçüncüsü Pilot ve Co-pilot

A10.2 Ödül Töreni

Yarışmaların ödül törenlerine katılım zorunludur ve sürücülerin yarış tulumu ya da takım kıyafetini giymeleri giymeleri mecburidir. Takım kıyafeti, Takım Belgesi ile yarışan sporcular için geçerlidir. Bu kurala uyulmaması durumunda, TOSFED tarafından ceza verilir.

Ödül töreni esnasında ilgili ödülleri sahipleri ve ödülü verecek kişilerin haricinde başka bir kimsenin podyumda bulunması veya davet edilmesi yasaktır.

Yarışmacı ve sürücülerin ödül töreni esnasında beyanat vermeleri yasaktır.

Ödül törenine mazereti nedeniyle katılmayan sürücülerin ödülleri yarışmacı tarafından tayin edilen birine podyum dışında teslim edilir. Aksi halde, organizatör kulüp tarafından yarışmacıların ödülleri kayıt formunda belirtilen adrese teslim edilir Yarışma sonrasında temyiz başvurusu olması durumunda genel klasmanı etkileyen bir durum olması halinde yalnızca itiraz dışı kalan kupalar verilecektir. Diğer kupalar Federasyona iletilecektir.

A10.3 Ödül Töreni Yeri ve Zamanı

Ödül töreni **23 Ekim 2022 saat 18:45'**de **14 Burda AVM Hawaii Toplantı Salonunda** gerçekleşecektir.



Ek 1 - Zaman Çizelgesi

1.Ayak		22 Ekim 2022 Cumartesi					
Gün Doğumu: 07:12		Gün Batımı: 18:03					
ZK	Kontrol Noktası	Özel Etap Mesafe	Ara Mesafe	Toplam Mesafe	Hedef Süre	Ortalama Sürat	İlk Araç
0	Kapalı Park Çıkış						09:47
1	Çakmaklar Çamlığı		5,91	5,91	00:10	35,46	09:57
ÖE1	Can Am-1	116,40			00:03		10:00
1A	Servis Giriş-1		4,50	120,90	02:30	48,36	12:30
SERVİS 1					01:17		
1B	Servis Çıkış-1						13:47
2	Çakmaklar Çamlığı		5,55	5,55	00:10	33,30	13:57
ÖE2	Can Am-2	116,40			00:03		14:00
2A	Servis Giriş-2		4,50	120,90	02:30	48,36	16:30
1.AYAK TOPLAM		232,80	20,46	253,26			

2.Ayak		23 Ekim 2022 Pazar					
Gün Doğumu: 07:13		Gün Batımı: 18:02					
ZK	Kontrol Noktası	Özel Etap Mesafe	Ara Mesafe	Toplam Mesafe	Hedef Süre	Ortalama Sürat	İlk Araç
2B	Servis Çıkış-2						09:32
3	Çam Yayla		14,66	14,66	00:25	35,18	09:57
ÖE3	Moonsport	104,63			00:03		10:00
3A	Servis Giriş-3		14,08	118,71	02:30	47,48	12:30
SERVİS 6					01:02		
3B	Servis Çıkış-3						13:32
4	Çam Yayla		14,66	14,66	00:25	35,18	13:57
ÖE4	Moonsport	104,63			00:03		14:00
4A	FİNİŞ		14,08	118,71	02:30	47,48	16:30
2.AYAK TOPLAM		209,26	57,48	266,74			
YARIŞMA TOPLAM		442,06	77,94	520,00			

**Ek 2 - Yarışmacılarla İletişim Sorumlularının Fotoğrafları ve İletişim Bilgileri**

Selim ARSLAN
Yarışmacılarla İletişim Sorumlusu
Tel: 0 530 035 97 43

Yarışmacılarla İletişim Sorumlusu Programı		
Tarih	Saat	İletişim Kanalı / Konumu
28 Eylül – 20 Ekim 2022	10:00 - 18:00	GSM Mail: boloff14@hotmail.com
21 Ekim 2022 Cuma	08:00 - 16:00	Servis Alanı
	16:00 - 20:00	Servis Alanı Yarış Merkezi
22 Ekim 2022 Cumartesi 23 Ekim 2022 Pazar	08:00 - 20:00	Servis Alanı
	20:00 - 22:00	GSM Mail: boloff14@hotmail.com

**Ek 3 - Cezalar Tablosu**

MADDE	İHLAL	CEZA	
1	Brifinge, sürücülerden en az birinin katılmaması	1. İhlal	200,00₺
		2. İhlal	300,00₺
2	Ekip üyelerinin isim ve kan gruplarının ön çamurluklar üstünde yazmaması kasklarda olmaması		150,00₺
3	Fors majör talebinde bulunan ekip		350,00₺
4	Yarışmacı numarası veya reklam etiketinin kaybolması	Her biri için	100,00 ₺
5	Yarışmacı numarasının okunmaz olması		100,00 ₺
6	Organizatörün teklif ettiği reklamların eksikliği ya da yanlış yerde bulunması	Her bir ihlal için	100,00 ₺
7	Start kapalı parkına geç kalınması	İlk 15 dakika	Her dakika için 50
		15 dakika sonra	Yarış İhracı
8	Trafik kurallarının ihlal edilmesi	Her seferinde	250,00 ₺
9	Bilgi vermeksizin yarış güzergâhının terk edilmesi	Her seferinde	250,00 ₺
10	Özel etap içinde hareket halindeyken sürücülerin emniyet kemerlerinin ve kasklarının takılı olmaması	Etap	Etap İhracı
11	Hatalı Start (Fodepar)	Etap Start 1. İhlal	30 saniye
		Etap Start 3. İhlal	1 dakika
		Etap Start 3. İhlal	3 dakika
12	Sarı FF ile STOP noktası arasında durulması halinde	1.İhlal	1 dakika ceza
		2.İhlal	3 dakika ceza
		3.İhlal	*SKK kararı ile ceza
13	Start bej diagonelin 1 dakika içinde geçilmemesi	2. dakika için	1 dakika
		2. dakikadan sonra	Etap İhracı
14	Finiş (STOP) kayıt işleminin yapılmaması	Etap Finişi	Etap İhracı
15	Zaman karnesinin zaman kontrol noktalarında ibraz edilememesi (kaybedilmesi, yırtılması) durumunda		2 dakika
16	Yol Keşfi İhlali		250,0 ₺
17	Yol Keşfi Hız Sınırı Aşımı	Her aşım için	100,00 ₺
18	Hız sınırlaması alanlarındaki GPS kayıtlarının eksikliği	Birinci ve ikinci kez	30 dakika
19	Way Point geçişinin eksikliği	Her eksik nokta için	10 dakika
20	Yakıt ikmal alanından geç çıkma	Dakika başına	1 dakika



Ek 4 - Haritalar

1.Can Am Etabı Genel Haritası

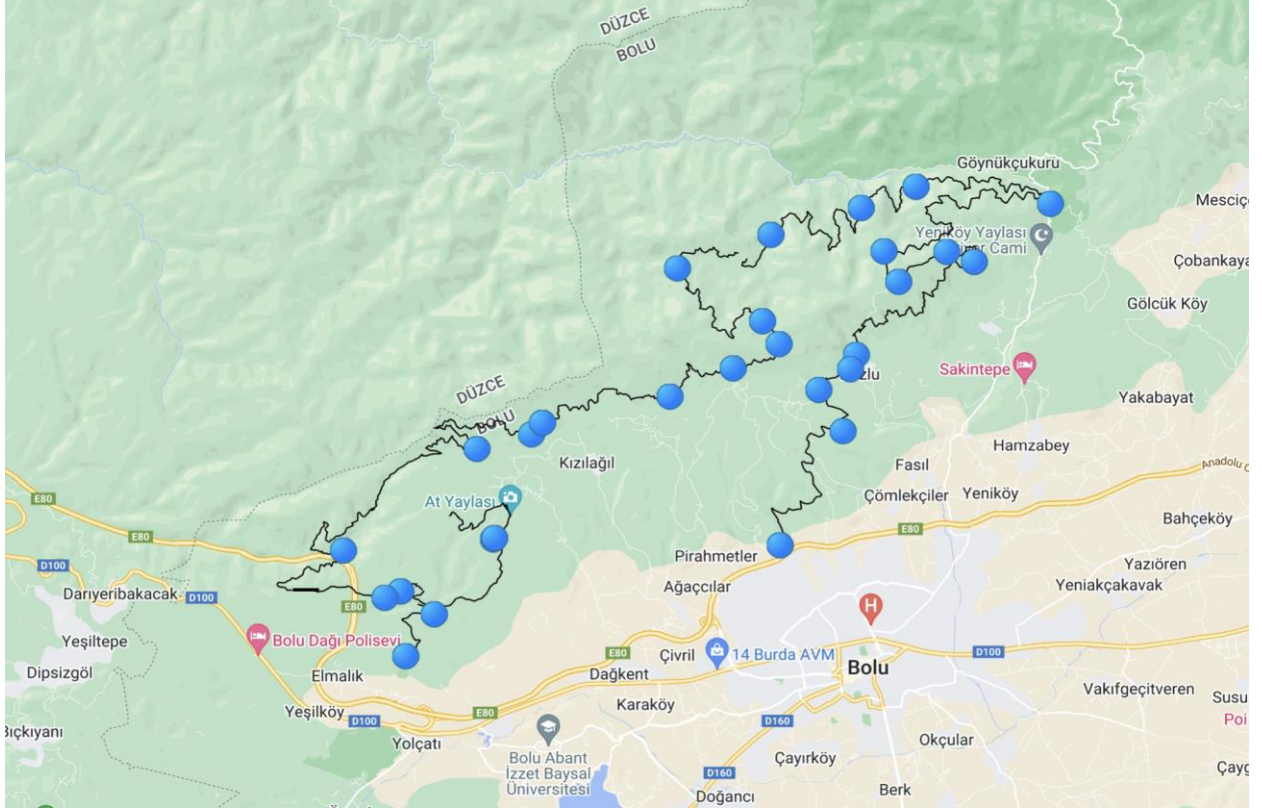

2.Moonsports Etabı Genel Haritası

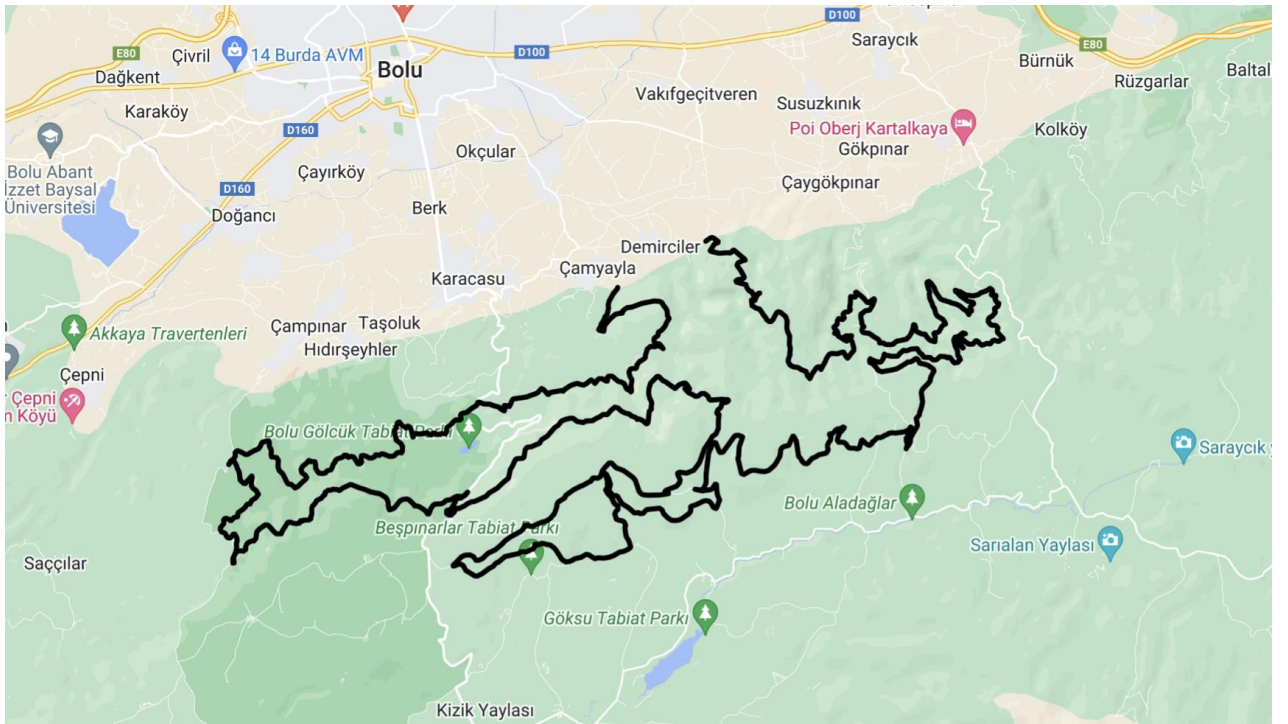

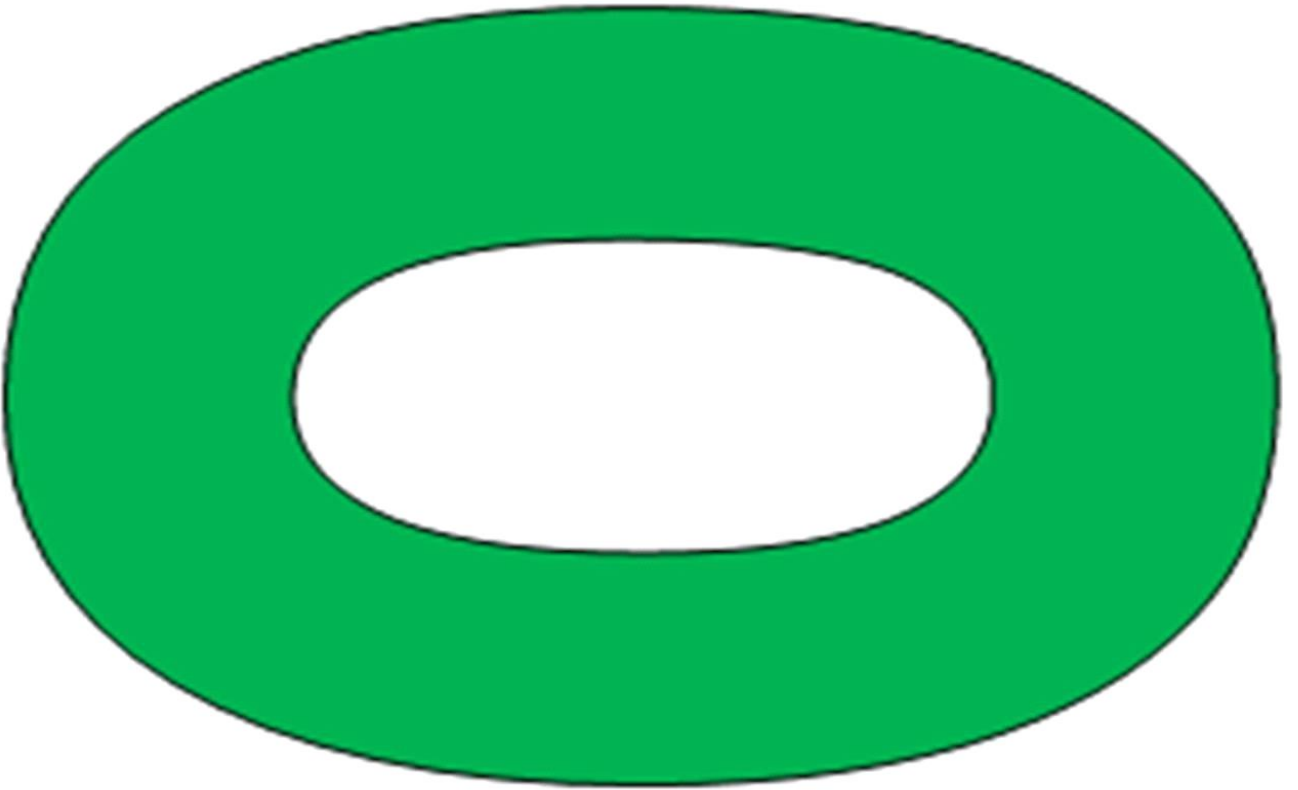
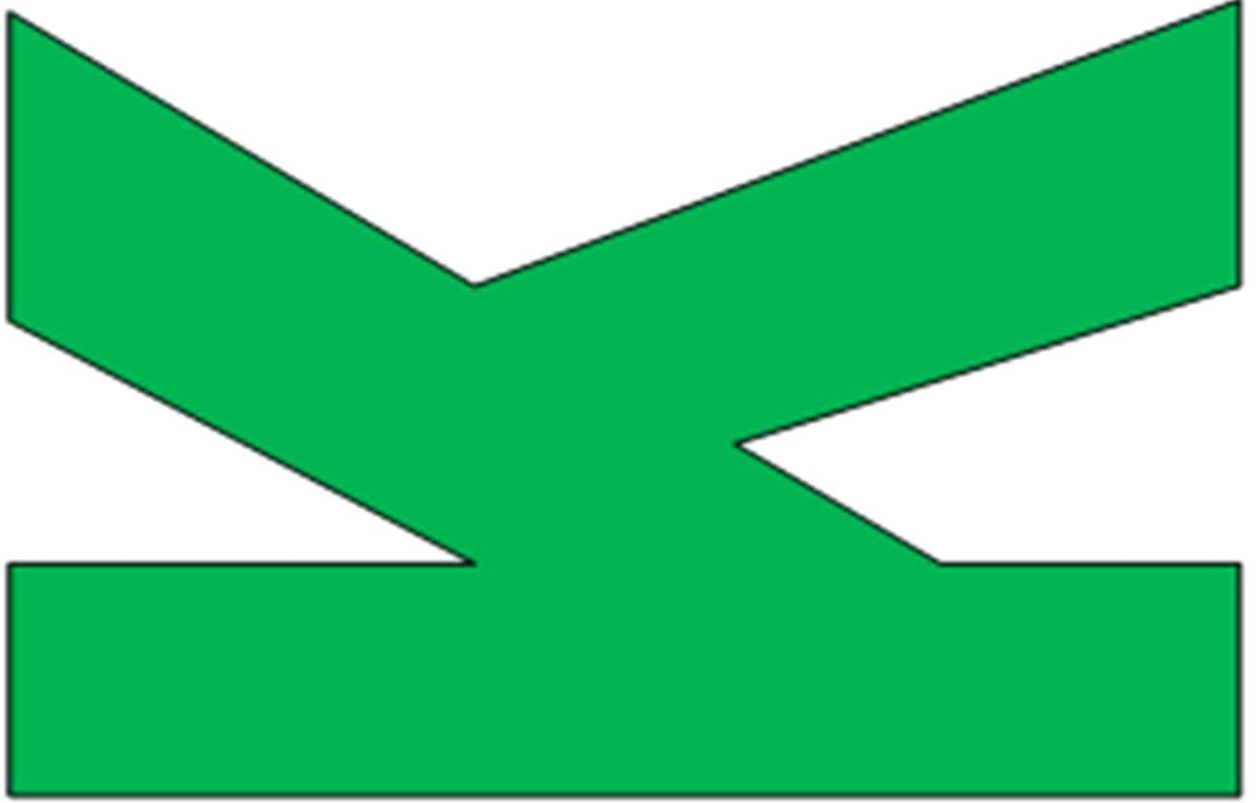



TOSFED - 02TOBK/121022

